



PRODUCT LIST



プラスチック成形・加工

日栄興業株式会社

寸法について

● 寸法

寸法は外寸(セット)で表示しています。

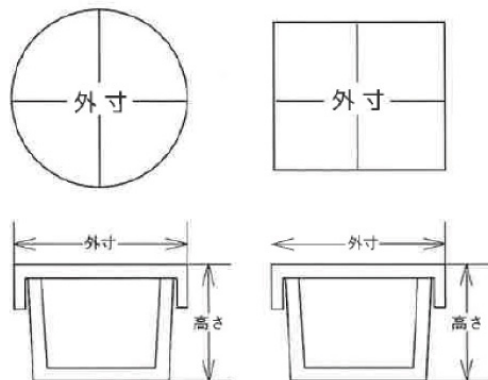

使用上の注意

- プラスチックは、熱に弱いので熱湯を入れたり、煮沸しないでください。
- ポリプロピレン以外は、電子レンジで使用しないで下さい。
- 傷付きますので、たわしや研磨材で研かないで下さい。
- 火気のそばに置くと、容器が変形しますので近付けないで下さい。
- 使用済みの食品容器を液体、とくに農薬・油・アルコール類の容器として使用しないで下さい。

材質表

材質記号	材質名	注意事項	耐熱温度	耐冷温度
PE	ポリエチレン	お酒に使用しますと、内容物の味に影響しますのでご注意下さい。	80℃	-20℃
PP	ポリプロピレン	落下等の衝撃を加えると、傷や割れが生じますので取り扱いにご注意下さい。油物を長時間、電子レンジで加熱しないで下さい。	110℃	-10℃
PS	ポリスチレン	落下等の衝撃を加えると、傷や割れが生じますので取り扱いにご注意下さい。アルコールを長時間使用しますと、白濁劣化になりますので使用しないで下さい。油類を使用しますと、細かいひび割れが生じますので使用しないで下さい。	70℃	-10℃
PET	ポリエチレンテレフタレート	強アルカリに使用しますと、容器が白濁劣化しますので使用しないで下さい。	40℃	-20℃

※ 厚生労働省告示 20 号及びポリオレフィン等衛生協議会の自主規格に適合した原材料を使用しておりますので安心して、ご使用頂けます。

※ 予告なく商品使用等変更する事があります。

※ 容器により若干性質が異なりますので詳しくは、当社までお問い合わせ下さい。

広口 PET シリーズ



製品コード	T-PET92-200	T-PET92-250	T-PET92-350	T-PET92-250B	T-PET92-300B
サイズ	φ 92×49H	φ 92×58H	φ 92×80H	φ 95×56.4H	φ 99.3×62H
入数	本体 250/蓋 500			本体 100/蓋 500	
材質	本体 PET/蓋 PP				

製品コード	T-PET92-350B	T-PET92-400B	T-PET92-500B	セーフティ PET200	セーフティ PET250
サイズ	φ 102×68.9H	φ 102×75H	φ 102×85H	φ 92×51H	φ 92×60H
入数	本体 100/蓋 500			本体 250/蓋 500	
材質	本体 PET/蓋 PP				

製品コード	セーフティ PET350	セーフティ PET250B	セーフティ PET300B	セーフティ PET350B	セーフティ PET400B
サイズ	φ 92×82H	φ 95×58.4H	φ 102×62.6H	φ 102×70.9H	φ 102×77H
入数	本体 250/蓋 500	本体 100/蓋 500			
材質	本体 PET/蓋 PP				

製品コード	セーフティ PET500B	セーフティ PET350-2	PET200BK	PET250BK	HN-PET92 240B
サイズ	φ 102×87H	φ 92×81.3H	φ 80×76H	φ 74.8×86H	φ 104×74H
入数	本体 100/蓋 500		本体 150/蓋 300	本体 200/蓋 300	本体 150/蓋 600
材質	本体 PET/蓋 PP				

製品コード	HN-PET92 300B	HN-PET92 400B	T-PET62-120B	T-PET62-150B	T-PET0.7L(丸)
サイズ	φ 104×74H	φ 104×86H	φ 64×56H	φ 65×56H	φ 110×112H
入数	本体 150/蓋 600		本体 300/蓋 600	本体 300/蓋 600	本体 80/蓋 400
材質	本体 PET/蓋 PP		本体 PET 蓋 PP・スチール		本体 PET/蓋 PP

製品コード	PET ツボ 600	PET ツボ中	PET ツボ小	PET-300MT
サイズ	φ106×124H	φ84.5×92.3H	φ80.5×67.5H	φ85×77H
入数	本体 100/蓋 200	本体 200/蓋 400		本体 280/蓋 400
材質	本体 PET/蓋 PP			

セーフティシリーズ



セーフティカップ



安全性、密封性、再封性に
すぐれた能力を発揮

- 安全性 開封確認帯がついているので、キャップシールやテープ止めによる封止が不要です。
- 密封性 独自の本体と蓋の嵌合方式の採用により液漏れしにくくなっています。
- 再封性 開封確認帯を取り去った後でも、開封前と同様な密封性が保てます。

製品コード	セーフティ M-100	セーフティ M-120-4	セーフティ M-130	セーフティ M-160	セーフティ M-250
サイズ	φ94×41H	φ94×45.5H	φ103×42H	φ103×47H	φ103×64.5H
入数	本体 400/蓋 400		本体 1,000/蓋 1,000		本体 250/蓋 1,000
材質	本体 PS/蓋 PP		本体 PP/蓋 PE		本体 PS/蓋 PE

製品コード	セーフティ M-270	セーフティ M-350	セーフティ M-500	セーフティ M-530	セーフティ M-670
サイズ	φ121.5×50H	φ103×85H	φ121.5×66.5H	φ121.5×65H	φ121.5×82.5H
入数	本体 500/蓋 500	本体 250/蓋 1,000	本体 250/蓋 500	本体 250/蓋 500	
材質	本体 PP/蓋 PE	本体 PS/蓋 PE		本体 PP/蓋 PE	本体 PS/蓋 PE

製品コード	セーフティ M-1000-2	セーフティ K-300	セーフティ K-500	セーフティ NT-4	セーフティ NT-6
サイズ	φ128×114.5H	164×122×32.5H	164×122×49H	153×37H	153×49H
入数	本体 100/蓋 200	本体 200/蓋 400		本体 150/蓋 150	
材質	本体 PS/蓋 PE				

製品コード	セーフティ NT-6-2	セーフティ NT-8-2	セーフティ 92-150	NTN-6	NTN-500M
サイズ	153×50H	153×61.5H	φ92.3×35.7H	152.5×49.1H	φ120.2×66.4H
入数	本体 150/蓋 150		本体 250/蓋 500	本体 150/蓋 300	本体 400/蓋 800
材質	本体 PS/蓋 PE		本体 PP/蓋 PP		

製品コード	NTN-550M	NTN-700M	NTN-1000M
サイズ	φ151.5×48.6H	φ151.5×58.4H	φ151.5×80H
入数	本体 150/蓋 300		
材質	本体 PP/蓋 PP		

デラックス容器シリーズ

製品コード	DX0.2-2	DX0.2-3
サイズ	φ87.5×65H	φ99×51.5H
入数	本体 500/蓋 500	本体 250/蓋 500
材質	本体 PS/蓋 PE	本体 PS/蓋 PP

製品コード	DX0.2-4	DX0.25-3
サイズ	φ99×51.5H	φ99×63H
入数	本体 250/蓋 500	
材質	本体 PS/蓋 PP	本体 PS/蓋 PP



製品コード	DX0.25	DX0.3	MK-300	TD-0.3	DX0.3-5 キク
サイズ	φ99×63H	φ99×69H	φ99×68H	φ87.5×82.5H	φ99×79H
入数	本体 250/蓋 250	本体 250/蓋 500	本体 500/蓋 500	本体 300/蓋 300	本体 250/蓋 500
材質	本体 PS/蓋 PP			本体 PS/蓋 PE	本体 PS/蓋 PP

製品コード	DX0.35	DX0.35-4K	DX0.4	DX0.5 ネジ	DX0.5A ネジ
サイズ	φ99×82H	φ100×81.5H	φ99×89H	φ107×95H	φ107×95H
入数	本体 250/蓋 500	本体 200/蓋 400	本体 250/蓋 500	本体 250/蓋 250	本体 250/蓋 250
材質	本体 PS/蓋 PP			本体 PS/蓋 PE	

製品コード	DX0.5	DX1
サイズ	φ104×96H	φ123.5×137H
入数	本体 250/蓋 250	本体 100/蓋 200
材質	本体 PS/蓋 PE	本体 PS/蓋 PS

タッパー&丸ケースシリーズ

製品コード	タッパー100(H)	タッパー100(N)
サイズ	φ75×40H	φ75×40H
入数	本体 1,000/蓋 1,000	
材質	本体 PS/蓋 PE	



製品コード	タッパー110	タッパー130
サイズ	φ102×32H	φ102×32H
入数	本体 250/蓋 250	本体 250/蓋 500
材質	本体 PS/蓋 PE	

製品コード	丸ケース 250-2	丸ケース 250-2 3仕切	丸ケース 0.5K	丸ケース 0.5K 浅	丸ケース 1K
サイズ	φ155×31H	φ155×31H	φ188×25H	φ186×22H	φ207×36H
入数	本体 180/蓋 180		本体 150/蓋 450	本体 150/蓋 450	本体 150/蓋 300
材質	本体 PS/蓋 PS		本体 PS/蓋 PET		

製品コード	丸ケース 1K 浅	SK13	SK15	SK18	SK20
サイズ	φ208×32H	φ133×28H	φ152×37H	φ182×42H	φ201.5×44H
入数	本体 150/蓋 300	セット 200	セット 100	セット 80	セット 80
材質	本体 PS/蓋 PET	本体 PS/蓋 PS			

製品コード	丸ケース 180B	丸ケース 200	丸ケース 210	TW-90	TI-100
サイズ	φ179.5×28H	φ198×28.5H	φ213×33H	φ82×37H	φ79.5×37.5H
入数	本体 100/蓋 200	本体 200/蓋 200		本体 300/蓋 600	本体 1,000/蓋 1,000
材質	本体 PP/蓋 PS			本体 PS/蓋 PS	

製品コード	TM-140	TM-250	TM-250-2	TM-500	TM-690
サイズ	φ97×35H	φ110×51H	φ110×51H	φ125×62H	φ151×59H
入数	本体 1,000/蓋 1,000	本体 200/蓋 200		本体 300/蓋 300	本体 90/蓋 180
材質	本体 PS/蓋 PS				

製品コード	TM-800	TM-1000
サイズ	φ151.5×66H	φ151×80H
入数	本体 180/蓋 180	
材質	本体 PS/蓋 PS	

トップシールシリーズ

製品コード	トップシール 角 0.35K	トップシール 角 0.5K
サイズ	167×167×46H	167×167×47H
入数	本体 200/蓋 200	
材質	本体 PP/蓋 PP	

製品コード	トップシール 角 0.5K-2	トップシール 角 0.68K
サイズ	167×167×38.5H	167×167×46H
入数	本体 200/蓋 200	
材質	本体 PP/蓋 PP	



製品コード	トップシール 角 0.9K	トップシール 角 1K-2	トップシール 角 1K-6	トップシール 角 1K-7	トップシール 角 1.3K
サイズ	199×199×46H	199×199×61H	199×199×60H	199×199×45.5H	199×199×61H
入数	本体 100/蓋 100				
材質	本体 PP/蓋 PP				

製品コード	トップシール 角 1.5K	トップシール 角 2K	トップシール 110-350	TS-角 490	シール 180
サイズ	199×199×80H	199×199×99H	199×199×60H	146.3×146.3×38H	φ112×49H
入数	本体 100/蓋 100		本体 250/蓋 250	本体 200/蓋 200	本体 500/蓋 1.000
材質	本体 PP/蓋 PP				

タイニーパックシリーズ

製品コード	タイニーパック 160	タイニーパック 220
サイズ	110×26H	110×31H
入数	本体 500/蓋 1.000	
材質	本体 PP/蓋 PP	



角ケースシリーズ

製品コード	角ケース 200	角ケース 280
サイズ	146.5×102.5× 23.5H	146×102×31H
入数	本体 300/蓋 300	
材質	本体 PS/蓋 PS	



製品コード	角ケース 220	角ケース 250-2
サイズ	102×36H	102×39.5H
入数	本体 200/蓋 200	
材質	本体 PS/蓋 PS	

製品コード	角ケース 600	角ケース 300	角ケース 350	角ケース R-350	角ケース R-550
サイズ	159.5×37H	148.5×104× 41.5H	154.5×110.5× 39H	156.5×119× 36.5H	191×141.5×38H
入数	セット 80	セット 200	本体 300/蓋 300	本体 200/蓋 200	本体 150/蓋 150
材質	本体 PS/蓋 PS				

製品コード	角ケース RK-350	角ケース RK-450-4	角ケース RK-700-4	角タッパ小	角タッパ中
サイズ	154×110.5×29H	175×125×23H	207×147×23.5H	199×134×82H	214×151×76.5H
入数	本体 300/蓋 300	本体 100/蓋 100	本体 100/蓋 200	本体 100/蓋 200	本体 80/蓋 160
材質	本体 PS/蓋 PS			本体 PP/蓋 PE	本体 PP/蓋 L- LDPE

製品コード	角タッパ大	角ケース A-500	角ケース A-1000	角ケース TE-300	角ケース TE-460
サイズ	235×170×88.5H	173×133×35.5H	175×133×63.5H	162×122×38H	142×107×42H
入数	本体 40/蓋 160	本体 100/蓋 100		本体 100/蓋 400	
材質	本体 PP/蓋 L- LDPE	本体 PS/蓋 PS		本体 PS/蓋 PE	

製品コード	TI-200	TI-500	角ケース TS-300	角ケース TS-450	角ケース TS-500
サイズ	200×100×20.5H	230×120×30H	148×115.3×34.1H	148.3×115.3×43.3H	160×119.5×39H
入数	セット 180	セット 120	本体 100/蓋 200		本体 100/蓋 300
材質	本体 PS/蓋 PS				本体 PS/蓋 PE

製品コード	角ケース 650	角ケース T500	8角ケース 290	四角ケース 200-1	四角ケース 200-2
サイズ	160×120×49H	161×121×52.5H	143.5×31H	160.5×24H	160.5×24.5H
入数	本体 150/蓋 300		本体 120/蓋 180	本体 150/蓋 150	本体 100/蓋 100
材質	本体 PS/蓋 PE		本体 PS/蓋 PS		

製品コード	四角ケース 230-2	四角ケース 230-B	四角ケース 230-F	角ケース RT-260
サイズ	177.5×24H	177.5×16.5H	177.5×24H	211.5×138.5×24.5H
入数	本体 100/蓋 100			本体 100/蓋 200
材質	本体 PS/蓋 PS			

角型シリーズ

製品コード	角 0.7K-1	角 1K-1	角 0.3K	角 0.35K	角 0.5K
サイズ	115.5×82.5H	114.5×102H	143×34H	153×37H	164×50H
入数	本体 200/蓋 200				
材質	本体 PP/蓋 PS		本体 PE/蓋 PS		

製品コード	角 0.68K	角 0.75K	角 0.3K	角 1K-2	角 1K-3
サイズ	185.5×44H	164×53.5H	143×34H	194×61H	187.5×60.5H
入数	本体 150/蓋 150	本体 200/蓋 200		本体 100/蓋 100	
材質	本体 PE/蓋 PS		本体 PE/蓋 PE	本体 PE/蓋 PE-PS	本体 PE/蓋 PS

製品コード	角 1K-6	角 1K-平	角 1.3K	角 1.5K	角 1.5K
サイズ	193.5×62.5H	191×61.5H	194×68H	195.5×84H	195.5×87H
入数	本体 100/蓋 100				
材質	本体 PE/蓋 PS				本体 PE/蓋 PE

製品コード	角 2K	角 2K	角 2K-2	角 2K-3
サイズ	194×101H	194×104.5H	215.5×79H	216×89H
入数	本体 100/蓋 100			
材質	本体 PE/蓋 PE			

角カゴ&トレイシリーズ

製品コード	角カゴ 350	プラカゴ TY-150	舟型ザル小	舟型ザル大	角カゴ 170
サイズ	225×156×13H	150×150×26H	286×138×20H	250×198×22.4H	198×116×14H
入数	本体 300	本体 400	本体 300	本体 200	本体 300
材質	本体 PP				

製品コード	角カゴ 300	干物籠	トレイ木目 R-200	トレイ CT-1	トレイ FT
サイズ	240×131×18H	305×208×13H	186×129×13.8H	160×160×21.5H	150×150×21.5H
入数	本体 300		本体 200		
材質	本体 PP		本体 PS		

製品コード	トレイ RF200	トレイ R-400	トレイ S-550	トレイ T-200	トレイ R-110
サイズ	200×150×22.5H	179×131×30H	170×170×32.7H	163×59×38.5H	113.3×84.3×16.4H
入数	本体 150	本体 300		本体 500	本体 400
材質	本体 PS	本体 PE	本体 PP		本体 PS

製品コード	トレイ S-140	TH-300トレイ
サイズ	100×100×22H	172×108×23.5H
入数	本体 500/蓋 1,000	本体 300
材質	本体 PS/蓋 PS	本体 PP

シート容器シリーズ

製品コード	A-PETトレイ	PSトレイ(黒)	TS060M 本体	SN-200	SN-300
サイズ	140×91.5×17.5H	140×91.5×17.5H	162×121×28H	162×121×28H	162×121×37H
入数	1,000	1,200	本体 1,000/蓋 1,000	本体 1,000/蓋 500	
材質	A-PET	HIPS	本体 PET/蓋 PET		

製品コード	SN-500-2	SN-750	SN-1000-2
サイズ	162×121×51.5H	162×121×66H	162×121×81.5H
入数	本体 500/蓋 500		
材質	本体 PET/蓋 PET		

土産物シリーズ

製品コード	土産物 100	土産物 小-A
サイズ	φ 156×49H	φ 105.5×85H
入数	本体 300/蓋 300	本体 400/蓋 400
材質	本体 PS/蓋 PS	本体 PE/蓋 PS



製品コード	土産物 中-1-A	土産物 中-2-B
サイズ	φ 155×84H	φ 161.5×87.5H
入数	本体 150/蓋 150	
材質	本体 PE/蓋 PS	

製品コード	土産物 中-3-B	土産物 中-4A	土産物 中-4B	土産物 大-A	土産物 大-B
サイズ	φ 162×85.5H	φ 155.5×84H	φ 155.5×84H	φ 175×108H	φ 175×108H
入数	本体 240/蓋 480	本体 150/蓋 150			
材質	本体 PE/蓋 PS				

丸型シリーズ<立型・平型・朱樽>



内容量 (ml)	品名	サイズ (外寸) 外寸 ×外幅 (m/m)	サイズ (内寸) 内寸×内高 (m/m)	入数				色 本体/P 蓋	材質 本体/P 蓋
				本体	P 蓋	ル蓋	木蓋		
650	0.65K-A	φ 147×59(h)	φ 134×52.5	200	400			CY/N	PE/PE
750	0.75K-A	φ 147×71.5(h)	φ 132×63.5	200	400				
950	平 1K-A	φ 162×69(h)	φ 145×58.5	セット 150					
1,000	1K-2-A	φ 147×92(h)	φ 134×83.5	200	400				
1,300	1.3K	φ 162×103(h)	φ 145×95	200	400				
1,260	1.3K-2-A	φ 190.5×68(h)	φ 174.9×61	150	150				
2,000	2K-1-A	φ 190.5×111.5(h)	φ 174.9×103	150	150				
	2K-1-B	φ 190.5×111.5(h)	φ 174.9×103	150	150				
	2K-2-A	φ 173.5×141(h)	φ 156×132	150	150				
	2K-2-B	φ 173.5×141(h)	φ 156×132	150	150				

内容量 (ml)	品名	サイズ (外寸) 外寸×外幅 (m/m)	サイズ (内寸) 内寸×内高 (m/m)	入数				色 本体/P 蓋	材質 本体/P 蓋
				本体	P 蓋	ル蓋	木蓋		
3.000	3K-1A-1B	φ 202×156(h)	φ 187×145	10	100	100	40	P/CY	PE/PE
4.000	4K-1A-1B	φ 223×182(h)	φ 210×168	10	100	100	40		
4.500	5K-3A-1B	φ 231×185(h)	φ 215×175	10	100		40		
5.000	5K-2B	φ 239×193(h)	φ 220×183	10	100		50		
5.200	5K-4A-4B	φ 247×179(h)	φ 232×168	10			40	CY	PE
8.000	8K-1A	φ 274×225(h)	φ 254×213	10	100	100	40	P/CY	PE/PE
	8K-2B	φ 274×221(h)	φ 254×206	10	100	100	40		
10.000	10K-1A-1B	φ 294×235(h)	φ 275×224	10	100	50	40	P/CY	PE/PE
13.000	12K-B 本体	φ 313×265(h)	φ 294×250	10	50		50		
18.000	20K-1A-1B	φ 361×274(h)	φ 340×260	10	50	25	25		
20.000	20K-2A-2B	φ 361×287(h)	φ 340×276	10	50	25	25		
30.000	30K-4B	φ 421×356(h)	φ 385×337	10	25		25		
	30K-9B-7	φ 423×353(h)	φ 385×330	10	25				
40.000	40K-A	φ 450×400(h)	φ 410×373	5	20		20		
5.000	平 5K-1A-1B	φ 259×153(h)	φ 240×143	20		100	50	CY	PE
	平 5K-3B	φ 273×137(h)	φ 254×126	10	50		50	CY/CY	PE/PE
8.400	平 6K-X	φ 324×161(h)	φ 303×138	10	100				
10.000	平 10K-1B	φ 322×196(h)	φ 302×181	10	100	100	40		
10.500	平 10K-3B	φ 361×165(h)	φ 340×152	10	50		25		
14.200	平 15K-3B	φ 360×216(h)	φ 339×200	10			25	CY	PE
15.000	平 15K-2B	φ 421×180(h)	φ 385×170	10			25		
17.000	平 20K-4B	φ 421×200(h)	φ 386×190	10			25		
18.300	平 20K-2B	φ 407×223(h)	φ 376×208	10			25		
10.000	朱樽 1K	φ 145×110(h)	φ 133.5×100	100	100				
20.000	朱樽 2K	φ 172×140.5(h)	φ 156×132	100	100				
30.000	朱樽 3K	φ 202×156(h)	φ 187×145	40	40				
40.000	朱樽 4K	φ 226×185(h)	φ 210×168	40	40				

贈答用シリーズ<P 型>



内容量 (ml)	品名 本体 CY	サイズ (外寸) 外寸×外幅 (m/m)	サイズ (内寸) 内寸×内高 (m/m)	入数				材質 本体/P 蓋	備考
				本体	P 蓋	ル蓋	木蓋		
800	Pケ6.0寸-1B	φ183×53(h)	φ173×43.5(h)	150	150		150	PE/PP	P 蓋 T
	Pケ6.5寸-1	φ198×51(h)	φ188×40(h)	150	150			PE	P 蓋 CY
1.100	Pケ7.0寸-1	φ214×61(h)	φ199×48.5(h)	100	200	100	200	PE/PE	P 蓋 CY・T
1.500	Pケ7.5寸-1	φ232×67(h)	φ218×53.5(h)	100	200	100	CY-200/T-100	PP/PE・PP	P 蓋 CY
1.700	Pケ8.0寸-1	φ247×69(h)	φ230×55(h)	75	150	75	150	PE/PE	
2.000	Pケ8.5寸-1	φ259×71(h)	φ247×56.5(h)	75	150	75	150		
2.500	Pケ9.0寸-1	φ282×78(h)	φ264×63(h)	50	100	50	100		
2.700	Pケ9.5寸-1	φ293×79(h)	φ278×60.5(h)	50	100	50	100		
3.100	Pケ10.0寸-1	φ311×81(h)	φ293×64.5(h)	40	80	40	80		
3.700	Pケ10.5寸-1	φ324×80(h)	φ307×67(h)	40	80	40			
3.600	Pケ11.0寸-1	φ344×75(h)	φ326×60(h)	40	40	40	80	P 蓋 CY	
4.500	Pケ12.0寸-1	φ372×82(h)	φ352×65.5(h)	30	30	30	60		
600	Pケ5.0寸-2.2	φ166×46(h)	φ152×42(h)	200	400			PE	
600	Pケ5.5寸-2	φ168×47(h)	φ159×43(h)	200	400				
800	Pケ6.0寸-2	φ183×53(h)	φ173×48(h)	150	150		150	PE/PP	P 蓋 T
1.000	Pケ6.5寸-2	φ198×55(h)	φ188×49.5(h)	150	150			PE	
1.100	Pケ7.0寸-2	φ213×54(h)	φ199×49(h)	100	200	100	200	PE/PE	P 蓋 CY
1.400	Pケ7.5寸-2	φ233×59(h)	φ218×53(h)	100	200	100	CY-200/T-100	PP/PE・PP	P 蓋 CY・T
1.900	Pケ8.5寸-2	φ263×64(h)	φ247×58(h)	75	150	75	150	PE/PE	P 蓋 CY
2.600	Pケ9.5寸-2	φ292×68(h)	φ278×61(h)	50	100	50	100		
3.700	Pケ11.0寸-2	φ344×74(h)	φ326×68(h)	40	40	40	80		
1.200	Pケ魚8.0寸	φ243×57(h)	φ233×45(h)	50	100	100			
1.700	Pケ魚9.0寸	φ273×62(h)	φ254×49(h)	50	50	50			
2.100	Pケ魚9.5寸	φ290×65(h)	φ272×51(h)	50	50	50			
2.500	Pケ魚10.0寸	φ306×68(h)	φ289×54(h)	50	50	50			
910	Pケ魚6.0寸-3B-2	φ183×54(h)	φ173×47.5(h)	150	300		150	PE/PP	P 蓋 T
1.600	Pケ魚7.5寸-3B	φ230×67(h)	φ218×54(h)	100	200	100	200	PP/PE・PP	P 蓋 CY/T

贈答用シリーズ<H型>



内容量 (ml)	品名	サイズ (外寸) 外寸×外幅 (m/m)	サイズ (内寸) 内寸×内高 (m/m)	入数				材質
				本 体	ソ 蓋	口 蓋	P 蓋 (IV)	
1.300	Hヶ7.0寸本体 IV	φ 206×70(h)	φ 199×50(h)	36	36	36	36	本体・P 蓋/PP
1.500	Hヶ7.5寸本体 IV	φ 227×73(h)	φ 218×51.5(h)	36	36	36	36	
1.800	Hヶ8.0寸本体 IV	φ 237×74(h)	φ 230×54.5(h)	36	36	36	36	
2.100	Hヶ8.5寸本体 IV	φ 258×75(h)	φ 247×55(h)	36	36	36	36	
2.500	Hヶ9.0寸本体 IV	φ 271×78(h)	φ 264×56(h)	24	24	24	24	
2.700	Hヶ9.5寸本体 IV	φ 286×81(h)	φ 278×58(h)	24	24	24	24	本体/PP
3.300	Hヶ10.0寸本体 IV	φ 303×82(h)	φ 293×60(h)	24	24	24	24	本体・P 蓋/PP
4.300	Hヶ11.0寸本体 IV	φ 334×93(h)	φ 326×67(h)	24	24	24	24	
570	Hヶ魚 6.0寸本体 IV	φ 180×43(h)	φ 173×30.5(h)	60	60			本体/PP
700	Hヶ魚 6.5寸本体 IV	φ 197×55(h)	φ 183×35.5(h)	72	72			
	Hヶ魚 6.5寸-M 本体 IV	φ 197×49(h)	φ 188×35.5(h)	72	72			
800	Hヶ魚 6.5寸-B 本体 IV	φ 197×55(h)	φ 188×35.5(h)	72	72			
	Hヶ魚 7.0寸本体 IV	φ 206×60(h)	φ 199×35(h)	36	36	36	36	本体・P 蓋/PP
	Hヶ魚 7.0寸-M 本体 IV	φ 227×46.5(h)	φ 199×35(h)	36	36	36	36	
1.100	Hヶ魚 7.5寸-1 本体 IV	φ 227×65(h)	φ 218×40(h)	36	36	36	36	
	Hヶ魚 7.5寸-M 本体 IV	φ 227×51.5(h)	φ 218×40(h)	36	36	36	36	
1.200	Hヶ魚 7.5-2 寸本体 IV	φ 225×56(h)	φ 216×43(h)	40	200		200	
1.400	Hヶ魚 8.0寸本体 IV	φ 237×68(h)	φ 230×42.5(h)	36	36	36	36	
1.600	Hヶ魚 8.5寸本体 IV	φ 258×69(h)	φ 247×42(h)	36	36	36	36	
2.000	Hヶ魚 9.0寸本体 IV	φ 271×72(h)	φ 264×45.5(h)	24	24	24	24	
2.600	Hヶ魚 10.0寸本体 IV	φ 303×73(h)	φ 293×48.5(h)	24	24	24	24	
3.500	Hヶ魚 11.0寸本体 IV	φ 334×80(h)	φ 326×53(h)	24	24	24	24	

贈答用シリーズ<W型>

内容量 (ml)	品名	サイズ (外寸) 外寸×外幅 (m/m)	サイズ (内寸) 内寸×内高 (m/m)	入数			材質
				本体	イ蓋	口蓋	
900	Wケ6.5寸本体	φ197×85(h)	φ181×58(h)	20	20	20	本体/杉 蓋/MDF ボード
1.200	Wケ7.0寸本体	φ212×85(h)	φ196×58(h)	20	20	20	
1.600	Wケ7.5寸本体	φ227×85(h)	φ211×58(h)	20	20	20	
1.800	Wケ8.0寸本体	φ242×85(h)	φ226×58(h)	20	20	20	
2.100	Wケ8.5寸本体	φ258×85(h)	φ242×58(h)	20	20	20	
2.400	Wケ9.0寸本体	φ273×85(h)	φ257×58(h)	20	20	20	
3.000	Wケ9.5寸本体	φ288×91(h)	φ272×64(h)	14	14	14	
3.700	Wケ10.0寸本体	φ303×91(h)	φ287×64(h)	14	14	14	
3.800	Wケ10.5寸本体	φ318×91(h)	φ302×64(h)	14	14	14	
4.200	Wケ11.0寸本体	φ333×91(h)	φ317×64(h)	14	14	14	
5.100	Wケ11.5寸本体	φ349×100(h)	φ333×70(h)	14	14	14	
5.600	Wケ12.0寸本体	φ364×100(h)	φ348×70(h)	10	10	10	
6.200	Wケ12.5寸本体	φ379×100(h)	φ363×70(h)	10	10	10	
6.800	Wケ13.0寸本体	φ394×100(h)	φ378×70(h)	5	5	5	
8.000	Wケ14.0寸本体	φ424×100(h)	φ408×70(h)	5	5	5	
600	Wケ魚6.5寸本体	φ197×61(h)	φ181×30(h)	20	20	20	
900	Wケ魚7.0寸本体	φ212×67(h)	φ196×36(h)	20	20	20	
1.200	Wケ魚7.5寸本体	φ227×67(h)	φ211×36(h)	20	20	20	
1.300	Wケ魚8.0寸本体	φ242×70(h)	φ226×39(h)	20	20	20	
1.500	Wケ魚8.5寸本体	φ258×70(h)	φ242×39(h)	20	20	20	
1.700	Wケ魚9.0寸本体	φ273×70(h)	φ257×39(h)	20	20	20	
2.300	Wケ魚9.5寸本体	φ288×76(h)	φ272×45(h)	20	20	20	
2.500	Wケ魚10.0寸本体	φ303×76(h)	φ287×45(h)	20	20	20	
2.800	Wケ魚10.5寸本体	φ318×76(h)	φ302×45(h)	20	20	20	
3.200	Wケ魚11.0寸本体	φ333×76(h)	φ317×45(h)	20	20	20	
3.500	Wケ魚11.5寸本体	φ349×79(h)	φ333×45(h)	10	10	10	
3.900	Wケ魚12.0寸本体	φ364×79(h)	φ348×45(h)	10	10	10	
4.700	Wケ魚12.5寸本体	φ379×85(h)	φ363×52(h)	10	10	10	

バケツシリーズ

内容量 (ml)	品名	サイズ (外寸) 外寸×外幅 (m/m)	サイズ (内寸) 内寸×内高 (m/m)	入数	色 本体/蓋	材質 本体/蓋
1,700	バケツ 1K	φ 188×104.5(h)	φ 170	本体 150 /蓋 150	T/T	PP /PE
	バケツ 1K	φ 191×104.5 (h)	φ 170		T/N (タッパー)	
2,000	バケツ 2L	φ 198×105(h)	φ 178	本体 100 /P 蓋 100	T/T	PE・PP/PP
2,700	バケツ 1.5K-27	φ 227×118(h)	φ 203			PP/PP
3,000	バケツ 1.5K-2	φ 237.5×135(h)	φ 201	本体 50 /蓋 150	CY/ CY	PE/PE
	バケツ 1.5K-2	φ 227×128(h)	φ 20.	本体 100 /P 蓋 100		PP /PE
4,400	バケツ 2K-3	φ 237×141.5(h)	φ 221	本体 100 /蓋 100	CY.T/CY.T	PE.PP/PE.PP
5,500	バケツ 3K	φ 238×186(h)	φ 220	本体 100 /P 蓋 100	CY/CY	PP/PP
7,500	バケツ 4K	φ 267×223(h)	φ 240	本体 15 /P 蓋 100		
1,500	角バケツ TY-0.6	□165×97(h)	□144×87.7(h)	本体 100 /P 蓋 200	T/T	PP/PP
1,700	バケツ KT-0.5K	175×165×114(h)	155×145×98.5 (h)	本体 100 /P 蓋 100		
1,900	角バケツ小	□184×109(h)	□160×94(h)	本体 100 /蓋 100		
2,600	バケツ KT-1K	210×200×123(h)	190×180×115 (h)	本体 100 /P 蓋 100	CY/CY	PE/PE
3,000	角バケツ中	□220×112(h)	□200×102 (h)			
3,300	角バケツ大	□220.5×128(h)	□200×105 (h)			
3,800	バケツ KT-3.5K-2	□221×131(h)	□202×120 (h)		T/T	PP/PP
2,500	バケツ中浅	□220×100(h)	□200×89 (h)			
1,500	バケツ M-1K	φ 178×99(h)	φ 160	本体 100 /P 蓋 200		

飾樽シリーズ

内容量 (ml)	品名	サイズ (外寸) 外寸 ×外幅 (m/m)	サイズ (内寸) 内寸×内高 (m/m)	セット 重量	材質 本体/中子/タガ
5.200	飾樽 1-1	φ 350×349(h)	φ 302×80(h)	3kg	FRP/ ABS/PE
9.600	飾樽 2-1	φ 468×480 (h)	φ 410×80 (h)	6kg	FRP/ FRP/PE
6.100	飾樽 2-1-A	φ 468×480(h)	φ 410×50(h)	6kg	
4.100×2	飾樽 2-1-S	φ 468×480(h)	φ 400×80(h)	6.4kg	
15.000	飾樽 4-1	φ 583×568(h)	φ 520×80(h)	8kg	
6.800×2	飾樽 4-1-S	φ 583×568(h)	φ 508×80(h)	8.8kg	
9.500	飾樽 4-4	583×392×567(h)	520×329×80(h)	7.8kg	
8.400	飾樽 角 2-2	468×370×160(h)	412×312×74(h)	3kg	
9.600	飾樽 2-2	φ 468×150(h)	φ 410×80(h)	3kg	
6.100	飾樽 2-2A	φ 468×150(h)	φ 410×50(h)	3kg	
4.100×2	飾樽 2-2S	φ 468×150(h)	φ 400×80(h)	3.4kg	
9.600	飾樽 2-1 WO-R-GN	φ 468×480(h)	φ 410×80(h)	6kg	
15.000	飾樽 4-1 WO-R-GN	φ 583×568(h)	φ 520×80(h)	8kg	

FRP タンクシリーズ

内容量 (L)	品名	サイズ (外寸) 外寸×外幅 (m/m)	サイズ (内寸) 内寸×内高 (m/m)	材質
210	200-A	1.040×640×470(h)	980×580×415(h)	FRP
510	550-G	1.370×840×700(h)	1.260×730×600(h)	
510	550-Y	1.370×840×700(h)	1.260×730×600(h)	
710	800-G	1.630×970×700(h)	1.520×860×600(h)	
710	800-Y	1.630×970×700(h)	1.520×860×600(h)	
910	1000-G	1.670×1.130×700(h)	1.560×1.020×600(h)	
910	1000-Y	1.670×1.130×700(h)	1.560×1.020×600(h)	
1.000	1000-3YD	1.680×1.210×705(h)	1.560×1.090×600(h)	
1.070	1000-2G	1.760×1.140×760(h)	1.650×1.030×660(h)	
1.070	1000-2Y	1.760×1.140×760(h)	1.650×1.030×660(h)	
1.720	1700-2Y	1.970×1.420×875(h)	1.820×1.270×770(h)	
1.070	1000-2Y クリアー	1.760×1.140×760(h)	1.650×1.030×660(h)	